

Serie 4, Lüfterbaustein, 53 cm, Silbermetallic DHL555BM



Sonderzubehör

DHZ7305	Standard Geruchsfilter
DHZ7402	Montagehilfe für Lüfterbausteine

- **LED-Beleuchtung:** Die energiesparende Beleuchtung sorgt für eine gute und helle Ausleuchtung des Kochfeldes.
- **Hohe Lüfterleistung:** ausgezeichnete Abluftleistung der Dunstabzugshaube
- **Abluftleistung:** sorgt mit bis zu MAX_FOERDERLEISTUNG m³/h schnell für ein optimales Küchenklima.
- **Metall-Fettfilter:** reinigt die Luft, fängt Fett auf, leicht monatlich zu reinigen.
- **Leise:** maximale Abzugsleistung, wenig Lärm

Technische Daten

Bauart:	Lüfterbaustein/Zwischen-/Unterbaubauhaube
Länge Netzkabel:	130 cm
Nischenmaße für Installation (H x B x T):	215mm x 500.0mm x 350mm mm
Gerätehöhe:	215 mm
Mindestabstand zur Kochstelle Elektro:	650 mm
Mindestabstand zur Kochstelle Gas:	650 mm
Nettogewicht:	7.2 kg
Steuerung:	mechanisch
Regelung der Leistungsstufen:	3-stufig + 1 Intensiv
Lüfterleistung bei höchster Normalstufe Abluft:	460 m ³ /h
Gebläseleistung bei Intensivstufe-Umluftbetrieb:	346.0 m ³ /h
Lüfterleistung bei höchster Normalstufe Umluft:	302 m ³ /h
Gebläseleistung bei Intensivstufe-Abluftbetrieb:	604 m ³ /h
Max. Luftmenge:	460 m ³ /h
Anzahl der Lampen (Stck):	2
Schalleistung:	63 dB(A) re 1pW
Durchmesser des Abluftstutzens:	150 mm
Material des Fettfilters:	Aluminium waschbar
EAN-Nummer:	4242005539772
Anschlusswert:	206 W
Absicherung:	10 A
Spannung:	220-240 V
Frequenz:	50 Hz
Steckerart:	Schuko-/Gardy.m.Erdung
Gerätetyp:	Eingebaut



Serie 4, Lüfterbaustein, 53 cm, Silbermetallic DHL555BM

Design:

- Lüfterbaustein
- Für vorbereitete Schränke, Essen u.ä.
- sowie über Kochinseln
- Wahlweise Abluft- oder Umluftbetrieb

Wichtigste Eigenschaften:

- Kondensatormotor
- Arbeitsplatzbeleuchtung mit 2 Stck x LED-Spot 2,15W (Niedervolt)
- Farbtemperatur: 3500 K
- Beleuchtungsstärke: 438 lux
- 2 Metallfettfilter

Komfortfunktionen:

- Schiebeschalter
- 3 Leistungsstufen und 1 Intensivstufe

Komfort bei der Reinigung:

- Metallfettfilter spülmaschinengeeignet

Leistung Abluft:

- Gemäß EN 61591 und EN/IEC 60704-2-13 kann Ihr Gerät im Abluftbetrieb folgende Werte erreichen:
- Leistungsstufe 1: Lüfterleistung: 224 m³/h; Geräuschwert 46 dB(A) re1pW
- Leistungsstufe 2: Lüfterleistung: 365 m³/h; Geräuschwert 57 dB(A) re1pW
- Leistungsstufe 3: Lüfterleistung: 460 m³/h; Geräuschwert 63 dB(A) re1pW
- Intensivstufe 1: Lüfterleistung: 604 m³/h; Geräuschwert 68 dB(A) re1pW
- Energie-Effizienzklasse: D*
- Durchschnittlicher Energieverbrauch: 89.4 kWh/Jahr*
- Lüfter-Effizienzklasse: D*
- Beleuchtungs-Effizienzklasse: A*
- Fettfilter-Effizienzklasse: B*

Leistung Umluft:

- Für Umluftbetrieb wird ein Aktivkohlefilter (Sonderzubehör) benötigt
- Gemäß EN 61591 und EN/IEC 60704-2-13 kann Ihr Gerät im Umluftbetrieb mit dem standardmäßigen Umluftset (als optionales Zubehör erhältlich) folgende Werte erreichen:
- Leistungsstufe 1: Lüfterleistung 150 m³/h; Geräuschwert 56 dB(A) re1pW
- Leistungsstufe 2: Lüfterleistung 248 m³/h; Geräuschwert 67 dB(A) re1pW
- Leistungsstufe 3: Lüfterleistung 302 m³/h ; Geräuschwert 71 dB(A) re1pW
- Intensivstufe 1: Lüfterleistung 346 m³/h; Geräuschwert 73 dB(A) re1pW

Technische Daten und Nachhaltigkeit:

- Angaben zum Verbrauch:
- Anschlusswert: 206 W
- Spannung: 220 - 240 V
- Nachhaltigkeit:

- Made in Germany: hergestellt in einer CO₂-neutralen Produktionsanlage

Informationen zur Planung und Installation:

- Gerätemasse (HxBxT): 215 x 530 x 380 mm
- Einbaumasse (HxBxT): 215 x 500 x 350 mm
- Länge Anschlusskabel: 1.3 m mit Stecker
- Rohrdurchmesser: Ø 150 mm

**Serie 4, Lüfterbaustein, 53 cm,
Silbermetallic
DHL555BM**

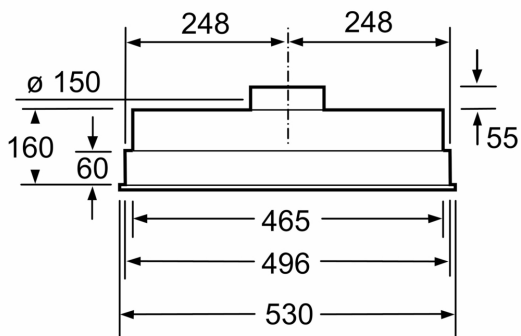

Masse in mm

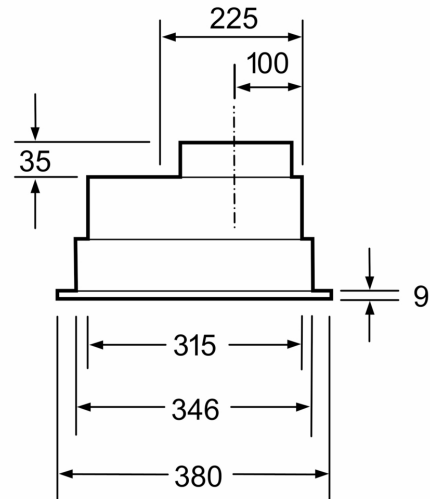

Masse in mm

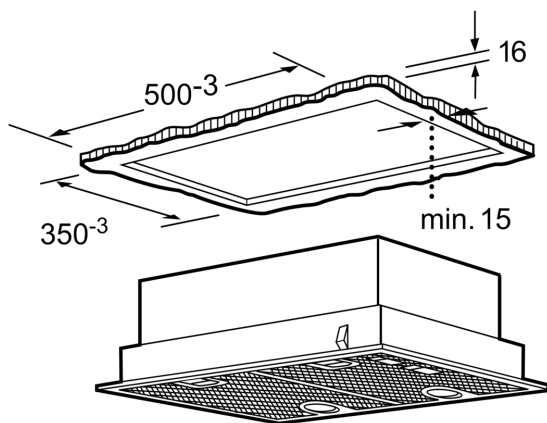

Masse in mm

