

iQ500, Wärmepumpen-Trockner, 8 kg WQ33G291CH



Sonderzubehör

WZ20600	Wollekorb
WZ27400	Verbindungssatz mit Auszug
WZ27410	Verbindungssatz
WZDP40D	Podest mit Auszug, Trockner, cubic

Hervorragende Wäschepflege mit autoDry für eine schonende und gleichmäßige Trocknung Deine Wäsche.

- ✓ autoDry – erzielt dank Sensortechnologie hervorragende Trocknungsergebnis
- ✓ speedPack: Zeit sparen mit unseren schnellen, hocheffizienten Trocknern.
- ✓ Halbe Beladung: passt die angezeigte Programmdauer an die geringere Beladungsmenge an.
- ✓ großes LED-Display: alle Optionen und Funktionen stets im Blick und kinderleicht zu bedienen.
- ✓ Reversierende Trommel – Verhindert das Verheddern großer Wäschestücke durch wechselnde Drehrichtung im Bett-wäscheprogramm.

Ausstattung

Technische Daten

Bauform:Standgerät
Arbeitsplatte abnehmbar: Nein
Türanschlag: Rechts
Länge Netzkabel: 145 cm
Abmessungen des Gerätes: 842x598x613 mm
Nettogewicht: 53.7 kg
Fluorierte Treibhausgase: R290
Hermetisch geschlossene Einrichtung: Ja
EAN-Nummer: 4242003972557
Anschlusswert: 600 W
Absicherung: 10 A
Spannung: 220-240 V
Frequenz: 50 Hz
Maximale Beladungsmenge: 8.0 kg
Energieeffizienzklasse ¹ : C
Gewichteter Energieverbrauch pro Zyklus (EU 2017/1369): 1.02 kWh/Zyklus
Gewichteter Energieverbrauch pro 100 Zyklen (EU 2017/1369):	102 kWh/100 Zyklen
Kondensationseffizienz (EU 2017/1369): 88 %
Programmdauer bei halber Kapazität (EU 2017/1369): 1:40
Programmdauer bei Nennkapazität (EU 2017/1369): 2:40



¹ auf einer Energieeffizienzklassen-Skala von A bis G

iQ500, Wärmepumpen-Trockner, 8 kg WQ33G291CH

Ausstattung

Leistung und Verbrauch

- Energieeffizienzklasse¹: C
- Stromverbrauch²: 102 kWh
- Nennkapazität³: 8 kg
- Programmlaufzeit³: 2:40 h:min
- Geräuscheffizienzklasse: B (auf einer Skala von A bis D)
- Geräuschwert³: 63 dB (A) re 1 pW
- Kondensationseffizienzklasse: B (auf einer Skala von A bis D)
- Kondensationseffizienz³: 88%

Programme

- Standardprogramme: Baumwolle, Pflegeleicht.
- Bettwäscheprogramm: reduziert das Verheddern von grossen Gegenständen dank der reversiblen Trommel
- Spezialprogramme: Baumwolle, Hemden/Business, Baumwolle Eco, Dessous, Handtücher, Kopfkissen, Mix, Outdoor, Speed 40', Pflegeleicht, Wolle trocknen im Korb, Zeitprogramm warm

Optionen

- Knitterschutz 120 min am Programmende
- Option Halbe Beladung: optimiert die Trocknung bei kleineren Wäscheposten
- touchControl-Tasten: Bügeltrocken, Schranktrocken, Schranktrocken+, Endzeitvorwahl, Knitterschutz, Schon, Signal, Start / Nachlegen / Pause, 24 h Endzeitvorwahl

Komfort und Sicherheit

- easyClean Filter
- iQdrive: energiesparenste und leiseste Motorenttechnologie
- autoDry: feuchtgesteuerte Trocknungsprogramme
- Grosses, übersichtliches LED-Display für Restzeitanzeige und 24 h Endzeitvorwahl, Programmstatus, Zusatzfunktionen.
- Beladungsempfehlung
- Nutzungszähler: Zählt abgeschlossene Programme
- Programmwähler für feuchtgesteuerte-, Zeit- und Spezialprogramme
- softDry-Trommelsystem: grosse Edelstahltrommel, Mitnehmer im Softdesign
- antiVibration Design: mehr Stabilität und Laufruhe
- Wollekorb
- Trommelinnenbeleuchtung: LED
- Kondensat-Ablaufgarnitur
- Kindersicherung
- Signal am Programmende
- schwarz-schwarz
- Seitlich öffnende Drehtür, Anschlag rechts
- Metallverschlussshaken

Technische Informationen

- Unterschiebbar bei 85 cm Nischenhöhe
- Gerätemasse (H x B): 84.2 cm x 59.8 cm
- Gerätetiefe: 61.3 cm

- Gerätetiefe inkl. Türe: 64.8 cm
- Gerätetiefe mit geöffneter Türe: 109.6 cm
- Wärmepumpentechnologie mit umweltfreundlichem Kältemittel R290

¹ Auf einer Energieeffizienzklassen-Skala von A bis G

² Gewichteter durchschnittlicher Energieverbrauch für 100 Trocknungszyklen in kWh im Eco Programm

³ Eco Programm bei voller Beladung

iQ500, Wärmepumpen-Trockner,
8 kg
WQ33G291CH

Maßzeichnungen

Maße in mm

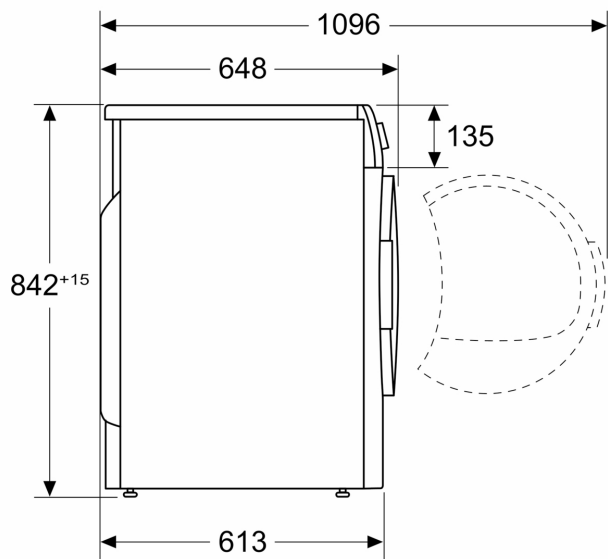

Maße in mm

