

Serie 4, Wärmepumpen-Trockner, 7 kg WTR83VF2CH

**A++**

Zusätzlich erhältliches Zubehör

WTZ1110 : Anschlussgarnitur Kondensat
WTZ11400 : Verbindungssatz mit Auszug
WTZ20410 : Verbindungssatz
WTZPW20D : Podest mit Auszug, Trockner, cubic

Der Trockner für besonders effizientes Trocknen.

- **EasyClean mit A++:** trocknet sehr effizient. Einfache Reinigung des Kondensatorfilters.
- **AutoDry** trocknet Ihre Wäsche genau so, wie Sie es wünschen.
- **AntiVibration Design:** extrem stabil und angenehm leise durch speziellen Vibrationsschutz.
- Klimafreundlicher Trockner mit dem umweltfreundlichsten Mittel (R290).
- LED Display mit End- oder Startzeitvorwahl von bis zu 24 Stunden.

Technische Daten

Bauform : Standgerät
Arbeitsplatte abnehmbar : Nein
Türanschlag : Rechts
Gehäusefarbe/-material : Weiß
Länge Netzkabel : 145.0 cm
Höhe für Unterbau : 0 mm
Abmessungen des Gerätes : 842 x 598 x 613 mm
Nettogewicht : 45.6 kg
Trommelvolumen : 112 l
Fluorierte Treibhausgase : Nein
Hermetisch geschlossene Einrichtung : Ja
Anschlusswert : 625 W
Absicherung : 10 A
Spannung : 220-240 V
Frequenz : 50 Hz
Trockner-Typ : Wäschetrockner mit Automatik
Füllmenge Baumwolle - neu (2010/30/EC) : 7.0 kg
Energieeffizienzklasse (2010/30/EC) : A++
Energieverbrauch des Standard-Baumwollprogramms bei vollständiger Befüllung für elektrisch beheizte Haushaltswäschetrockner (2010/30/EC) : 1.68 kWh
Gewichtete Programmdauer des Standard-Baumwollprogramms bei vollständiger Befüllung : 188 min
Energieverbrauch des Standard-Baumwollprogramms bei Teilbefüllung für elektrisch beheizte Haushaltswäschetrockner (2010/30/EC) : 1.02 kWh
Gewichtete Programmdauer des Standard-Baumwollprogramms bei Teilbefüllung : 118 min
Gewichteter jährlicher Energieverbrauch für elektrisch beheizte Haushaltswäschetrockner (2010/30/EC) : 212.0 kWh/annum
Energieverbrauch im ausgeschalteten Modus (2010/30/EC) : 0.10 W
Leistungsaufnahme im unausgeschalteten Zustand (2010/30/EC) : 0.75 W
Gewichtete Programmdauer des Standard-Baumwollprogramms bei vollständiger Befüllung und Teilbefüllung : 148 min
Kondensationseffizienzklasse (2010/30/EC) : B
Durchschnittliche Kondensationseffizienz des Standard-Baumwollprogramms bei vollständiger Befüllung (%) : 81 %
Durchschnittliche Kondensationseffizienz des Standard-Baumwollprogramms bei Teilbefüllung (%) : 81 %
Gewichtete Kondensationseffizienz für das Standard-Baumwollprogramm bei vollständiger Befüllung und Teilbefüllung (%) : 81 %



4 242005 358151

Serie 4, Wärmepumpen-Trockner, 7 kg WTR83VF2CH

Der Trockner für besonders effizientes Trocknen.

Leistung und Verbrauch

- Energie-Effizienz-Klasse¹: A++
- Energie²: 212 kWh
- Fassungsvermögen: 1 - 7 kg
- Programmdauer³: 188 min
- Geräusch level: 65 dB (A) re 1 pW
- Kondensationseffizienzklasse⁴: B
- Wirkungsgrad der Kondensation⁵: 81 %

Programme

- Standardprogramme: Baumwolle, Pflegeleicht.
- Spezialprogramme: Wolle finish, Mix, Handtücher, Zeitprogramm warm, Zeitprogramm kalt, Sport, Daunen, Extra Kurz 40', Hemden

Optionen

- TouchControl-Tasten: Schon, Bügelleicht, Programmdauer, Trocknungsgradfeinjustage, 24 h Endzeitvorwahl

Komfort und Sicherheit

- Kondensator-Schutzfilter
- AutoDry Technologie: feuchtegesteuerte Trocknungsprogramme
- Vollelektronische Einknopf-Bedienung für Feuchtegesteuerte-, Zeit- und Spezialprogramme
- LED-Display für Restzeitanzeige und 24 h Endezeitvorwahl, Programmstatus, Zusatzfunktionen
- Sensitive Drying System: grosse Edelstahltrommel, Mitnehmer im Softdesign
- AntiVibration Design: mehr Stabilität und Laufruhe
- nein
- Nein
- Anzeige für gefüllten Kondensatbehälter
- Anzeige für Filterreinigung
- Nein
- Kindersicherung
- Knitterschutz nach Programmende
- Signal am Programmende
- weiß
- Komfortverschluss
- Türanschlag rechts, nicht wechselbar
- Metallverschlussshaken

Technische Informationen

- Unterschiebbar bei 85 cm Nischenhöhe
- Gerätemasse (H x B): 84.2 cm x 59.8 cm
- Gerätetiefe: 61.3 cm
- Gerätetiefe inkl. Türe: 65.1 cm
- Gerätetiefe mit geöffneter Türe: 108.3 cm
- Wärmepumpentechnologie mit umweltfreundlichem Kältemittel R290

¹ In einer Reihe von Energieeffizienzklassen von A+++ bis D

² Energieverbrauch kWh pro Jahr, basierend auf 160 Trocknungszyklen des Standard-Baumwollprogramms bei Voll- und Teillast, sowie dem Verbrauch der Energiesparmodi

³ Programmdauer des Standard-Baumwollprogramms bei Volllast

⁴ Auf einer Skala der Kondensationseffizienzklasse von A bis G

⁵ Gewichteter Kondensationswirkungsgrad für das Standard-Baumwollprogramm bei Voll- und Teillast

**Serie 4, Wärmepumpen-Trockner, 7 kg
WTR83VF2CH**

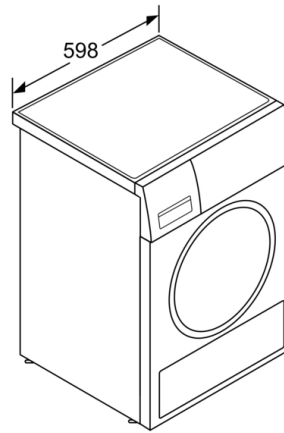
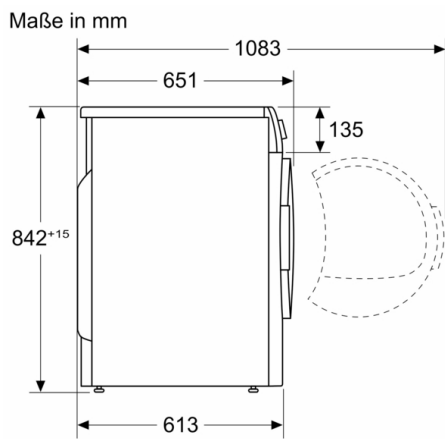

Masse in mm

Série 4, Sèche-linge à pompe à chaleur, 7 kg WTR83VF2CH

**A++**

Le sèche-linge pour un séchage particulièrement efficace.

- **Filtre EasyClean avec A++:** un séchage efficace. Nettoyage aisé du condenseur.
- **AutoDry :** sèche votre linge automatiquement et précisément comme vous l'aimez.
- **AntiVibration Design:** confortable, silencieux et durable.
- Séchoir respectueux du climat avec l'agent le plus respectueux de l'environnement (R290).
- Display LED pour visualiser et paramétrer facilement les programmes et options.

Technische Daten

Pose-libre,Encastrable : Pose libre

Top amovible : Non

Emplacement de la charnière de la porte : À droite

Couleur / Matériel du corps : Blanc

Longueur du cordon électrique : 145.0 cm

Hauteur sans top : 0 mm

Dimensions du produit : 842 x 598 x 613 mm

Poids net : 45.6 kg

Volume du tambour : 112 l

Fluorinated greenhouse gases : Non

Hermetically sealed equipment : Oui

Puissance de raccordement : 625 W

Intensité : 10 A

Tension : 220-240 V

Fréquence : 50 Hz

Processus de séchage : Sèche-linge à tambour automatique

Capacité de chargement - NOUVEAU (2010/30/EC) : 7.0 kg

Classe énergétique (2010/30/CE) : A++

Consommation énergétique des sèche linge électroniques, NOUVEAU (2010/30/EC) : 1.68 kWh

Durée du programme coton en pleine charge : 188 min

Consommation énergétique des sèche linge électroniques en demie charge,NOUVEAU (2010/30/EC) : 1.02 kWh

Durée du programme coton en demie charge : 118 min

Consommation d'énergie pondérée - NEW (2010/30/EC) : 212.0 kWh/annum

Consommation d'électricité en mode arrêt - NEW (2010/30/EC) : 0.10 W

Consommation d'électricité en mode laissé sur marche - NEW (2010/30/EC) : 0.75 W

Contrôle de la durée du cycle : 148 min

Efficacité de condensation - Nouveau (2010/30/EC) : B

Moyenne de l'efficacité énergétique en charge pleine (%) : 81 %

Moyenne de l'efficacité énergétique en demie charge (%) : 81 %

Contrôle du taux d'humidité résiduelle (%) : 81 %

Zusätzlich erhältliches Zubehör

WTZ1110 : TUYAU D'EVACUATION EAU DE CONDENSATION

WTZ11400 : KIT SUPERP+TABL SL WTN/WTG/WTW/WTH

WTZ20410 : KIT SUPERP SS TABL SL WTN/WTG/WTW/WTH

WTZPW20D : SOCLE AVEC TIROIR SECHE-LINGE



4 242005 358151

Série 4, Sèche-linge à pompe à chaleur, 7 kg WTR83VF2CH

Le sèche-linge pour un séchage particulièrement efficace.

Informations générales

- Classe d'efficacité énergétique¹ : A++
- Énergie²: 212 kWh
- Capacité: 1 - 7 kg
- Programme duration³: 188 min
- Niveau sonore: 65 dB (A) re 1 pW
- Classe d'efficacité de la condensation⁴: B
- Efficacité de la condensation⁵: 81 %

Programmes

- Programmes standard: Coton, Synthétiques.
- Programmes spéciaux : Finition laine, Mix, Serviettes, Minuterie chaud, Minuterie froid, Sport, Duvet, Express 40', Chemises

Options

- TouchControl: Délicat, Anti-froissement, durée du programme, Degré de réglage de séchage, 24 h Terminer la programmation de séchage

Confort et sécurité

- Filtre de protection du condensateur
- AutoDry technology: programmes de séchage à humidité contrôlée
- Bouton de commande unique électrique pour programmes umides, programmes à temps et programmes spéciaux
- Grand display LED pour temps restant et fin différée 24 h, déroulement du programme, fonctions spéciales
- Système Sensitive Drying: Tambour en inox, aubes Softdesign
- Design AntiVibration: silence et stabilité extrême
- Non
- Non
- Indication pour le réservoir de condensation
- Affichage pour le nettoyage des filtres
- Non
- Sécurité enfants
- Programme anti-froissement à la fin de programme
- Signal en fin de programme
- Blanc
- Serrure de confort
- Butée de porte A droite, pas réversible
- Crochets de fermeture en métal

Informations techniques

- Possibilité d'installation sous le plan de travail sur des meubles d'une hauteur de 85 cm ou plus
- Hauteur x Largeur appareil: 84.2 cm x 59.8 cm
- Profondeur appareil hors hublot: 61.3 cm
- Profondeur porte incluse: 65.1 cm
- Profondeur appareil porte ouverte: 108.3 cm
- Technologie pompe à chaleur avec agent de refroidissement eco-friendly R290

¹Échelle des classes d'efficacité énergétique de A+++ to D
² Consommation d'énergie kWh par an, basée sur 160 cycles de séchage du programme coton standard à pleine charge et à charge partielle, et la consommation des modes de faible puissance.

³ Durée du programme coton standard à pleine charge

⁴ Sur une échelle de classe d'efficacité de condensation de A to G
⁵ Efficacité de la condensation pondérée pour le programme coton standard à pleine charge et à charge partielle.

**Série 4, Sèche-linge à pompe à chaleur, 7 kg
WTR83VF2CH**

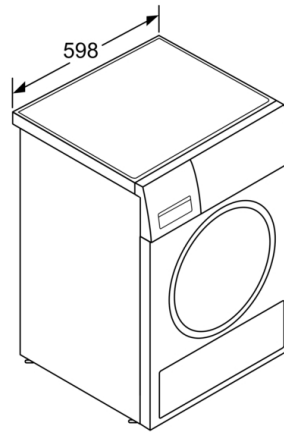
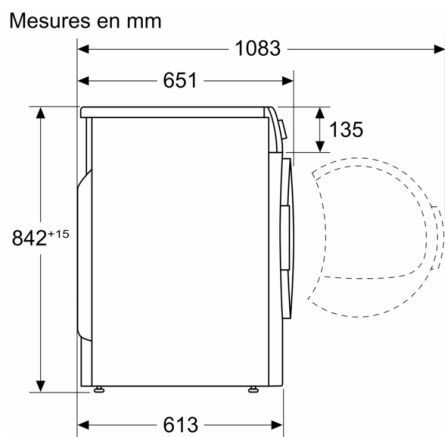

Mesures en mm