

**Mit ProSense®-Technologie wird jede Ladung gewogen, das Programm entsprechend angepasst.**

Mit ProSense®-Technologie wird jede Ladung gewogen, um das Programm entsprechend anzupassen. Damit es genau so viel Zeit in Anspruch nimmt, wie für eine gründliche Reinigung erforderlich ist. Kompakt und Platz sparend.

Waschmaschine Frontlader

### Produkteigenschaften

#### **Eco-TimeSave-Funktion: Energiesparendes Waschprogramm in schnellstmöglicher Zeit**

Das flexibelste Eco-Programm auf dem Markt: Die Eco-TimeSave-Funktion hilft Ihnen gleichzeitig Energie und Zeit zu sparen (ausser bei Wolle-/Seidenprogrammen). Wählen Sie einfach die Eco- und TimeSave-Optionen gleichzeitig und der energiesparendste und kürzeste Waschgang wird gestartet.



#### **Inverter Motor: Langlebig und effizient**

Der energiesparende Inverter Motor ist besonders effizient und robust und garantiert beste Leistung bei jedem Waschprogramm.

- Waschprogramme: Eco 40-60, Baumwolle, Pflegeleicht, Feinwäsche, Wool \Silk, 20 min - 3 kg, Outdoor, Jeans, Maschinenreinigen, Antiallergie
- Anzeige: Grosse LCD-Anzeige mit Ziffern und Symbolen
- AquaControl Sensor
- Woolmark Blue
- Startzeitvorwahl
- 3 Kammer-Waschmittelschublade
- Schleuderabwahl bis 400 U./min.
- Motor-Typ: Inverter
- Schleudermultimatik
- Mengenautomatik
- Kindersicherung
- Türanschlag links
- Max. Gerätetiefe 577 mm. Masse für Einbau - siehe Planungskatalog

#### **Kleidung schonend und sanft gewaschen dank der ProTex-Schontrommel**

Die ProTex-Schontrommel trägt mit der besonderen Prägung und den kleinen, sanft abgerundeten Löchern zur schonenden Wäschepflege bei. Die grosse Anzahl Löcher unterstützt zudem den Wasseraustausch; das Waschergebnis wird weiter verbessert.

**Technische Daten**

Füllmenge Waschen (kg)	8	EAN Nummer	7332543684779
Energieeffizienzklasse (A-G)	D	Product Partner Code	-
Maximale Schleuderrzahl in U/min	1200	UVP inkl. MwSt CHF (exkl. VRG)	1510.00
Schleudereffizienzklasse (A-G)	B	UVP exkl. MwSt CHF (exkl. VRG)	1402.05
Programmdauer Eco (h:min)	3:30	VRG inkl. MwSt. CHF	10.77
Energieverbrauch / 100 Zyklen (kWh)	73	VRG exkl. MwSt. CHF	10.00
Wasserverbrauch pro Zyklus (L)	47		
Energieverbrauch / 1 Zyklus (kWh)	0.725		
Geräuschpegel dB(A)	73		
Geräuschklasse (A-D)	B		
Gerätehöhe (mm)	847		
Gerätebreite (mm)	596		
Erforderliche Einbautiefe (mm)	577		
Tiefe bei geöffneter Tür (Frontlader) (mm)	1041		
Frequenz (Hz)	50		
Anschlusswert (W)	2200		
Absicherung (A)	10		
Netz-Spannung (V)	230		
Ablaufschlauch (cm)	145		
Druckschlauch G 3/4 (cm)	150		
Anschlusskabel (m)	1.8		
Nettogewicht (kg)	66.5		
Herkunftsland	PL		
Artikelnummer / PNC	914 913 067		

WAL5E400/WAL3E300

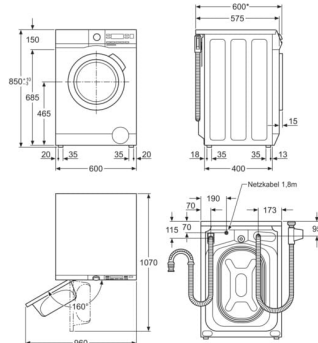

\* inkl. Türgriff: 620 mm

